



# abeko

RESERVE INCENDIE

v. 23-3

CITERNE SOUPLE | NOTICE DE POSE PRISE HORS GEL

En savoir plus

[abeko.fr](http://abeko.fr)

cliquez ici !

Notre boutique en ligne

[citernesouplepascher.fr](http://citernesouplepascher.fr)

cliquez ici !

( FABRICANT FRANÇAIS )



Cher client,

Nous souhaitons vous rappeler l'importance de lire attentivement la notice de pose fournie avec votre citerne souple incendie **ABEKO**.

Ce document est conçu pour vous guider à travers toutes les étapes essentielles de l'installation afin de garantir un fonctionnement optimal de votre citerne souple **ABEKO**.

En suivant scrupuleusement ces instructions, vous éviterez les erreurs courantes qui pourraient compromettre l'efficacité et la durabilité de votre citerne.

Nous vous encourageons à prendre le temps de vous familiariser avec chaque étape, des préparatifs préliminaires à la mise en place finale.

En vous assurant de respecter ces directives, vous pourrez profiter pleinement des avantages de votre citerne souple **ABEKO**.

## SOMMAIRE

ETAPE 1 : PREPARATION  
DE LA PLATEFORME

ETAPE 2 : POSE  
DE LA CITERNE SOUPLE

ETAPE 3 : MONTAGE  
DES EQUIPEMENTS

ETAPE 4 : MISE EN ŒUVRE  
DE LA TRANCHEE

ETAPE 5 :  
VERIFICATION VISUELLE



# sommaire

## SOMMAIRE

ETAPE 1 : PREPARATION  
DE LA PLATEFORME

ETAPE 2 : POSE  
DE LA CITERNE SOUPLE

ETAPE 3 : MONTAGE  
DES EQUIPEMENTS

ETAPE 4 : MISE EN ŒUVRE  
DE LA TRANCHEE

ETAPE 5 :  
VERIFICATION VISUELLE

ETAPE 1 : PREPARATION DE LA PLATEFORME	4
ETAPE 2 : POSE DE LA CITERNE SOUPLE	8
ETAPE 3 : MONTAGE DES EQUIPEMENTS	12
ETAPE 4 : PREPARATION DE LA TRANCHEE	15
ETAPE 5 : VERIFICATION VISUELLE	23



## ETAPE 1 PREPARATION DE LA PLATEFORME

La pose d'une citerne souple ABEKO nécessite **une surface PARFAITEMENT plane et horizontale, dénuée d'éléments perforants**, capable de supporter le poids de la citerne sans s'éroder.

C'est la condition **OBLIGATOIRE** pour éviter :



la déformation de la citerne



l'usure prématurée par la sollicitation anormale de la résistance mécanique



la perte de capacité volumique ou la mise en surpression



l'effet "roulage" de la citerne

aussi...

la perte de la garantie de votre citerne

### SOMMAIRE

#### ETAPE 1 : PREPARATION DE LA PLATEFORME

ETAPE 2 : POSE DE LA CITERNE SOUPLE

ETAPE 3 : MONTAGE DES EQUIPEMENTS

ETAPE 4 : MISE EN ŒUVRE DE LA TRANCHEE

ETAPE 5 : VERIFICATION VISUELLE



## Dimensions et contraintes de la plateforme

Pour une plateforme PARFAITEMENT adaptée à votre citerne souple ABEKO, **ajoutez au minimum 2 m en plus de la largeur et de la longueur** de votre citerne.

*Exemple :* pour une citerne souple d'une capacité de 120 m<sup>3</sup> (dimensions : l. 8,88 x L 11,70 m), votre plateforme devra mesurer à minima : **l. 10,88 x L 13,70 m**

La plateforme doit **être stable** et supporter le poids de la citerne **sans s'affaisser, ni s'éroder**. Pour respecter ce point, voici le calcul à appliquer pour la construction de la plateforme :

$$\text{Poids à supporter (en kg/m}^2\text{)} = \text{masse volumique du liquide (en kg/m}^3\text{)} \times \text{hauteur citerne au point le plus haut (en mètre)}$$

*Exemple :* pour une citerne souple d'une capacité de 120 m<sup>3</sup> (dimensions : l. 8,88 x L 11,70 x H 1,60 m) :  
**1000 kg/m<sup>3</sup> x 1,60 m = 1600 kg/m<sup>2</sup> (soit 1,6 T/m<sup>2</sup>)**

### SOMMAIRE

#### ETAPE 1 : PREPARATION DE LA PLATEFORME

ETAPE 2 : POSE DE LA CITERNE SOUPLE

ETAPE 3 : MONTAGE DES EQUIPEMENTS

ETAPE 4 : MISE EN ŒUVRE DE LA TRANCHEE

ETAPE 5 : VERIFICATION VISUELLE



## Mise en œuvre de la plateforme

Pour assurer la stabilité de votre plateforme :

- Réalisez un lit de pose de grave compactée, son épaisseur **doit être définie en fonction de la nature du sol**.
- Ajoutez une couche de finition de sable fin damé de 5 à 10 cm d'épaisseur dénuée d'éléments perforants.

**Les matériaux concassés NE DOIVENT PAS être utilisés en partie superficielle sous risque de perforation de votre citerne souple.**

**En cas de doute, faites appel à un professionnel du terrassement.**

### SOMMAIRE

ETAPE 1 : PREPARATION  
DE LA PLATEFORME

**ETAPE 2 : POSE  
DE LA CITERNE SOUPLE**

ETAPE 3 : MONTAGE  
DES EQUIPEMENTS

ETAPE 4 : MISE EN ŒUVRE  
DE LA TRANCHEE

ETAPE 5 :  
VERIFICATION VISUELLE

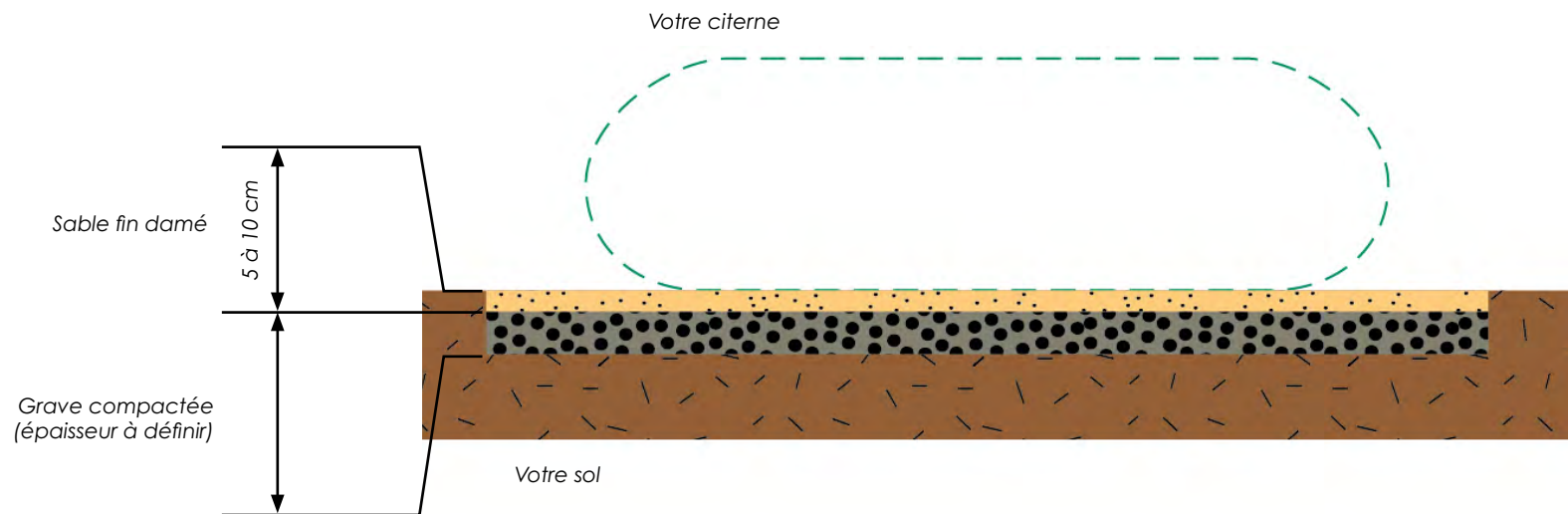

Si vous ne souhaitez pas décaisser votre terrain d'accueil de votre plateforme, vous avez la possibilité d'**encadrer le pourtour de votre plateforme d'une bordure béton**, et de reprendre sa composition comme expliqué page précédente.

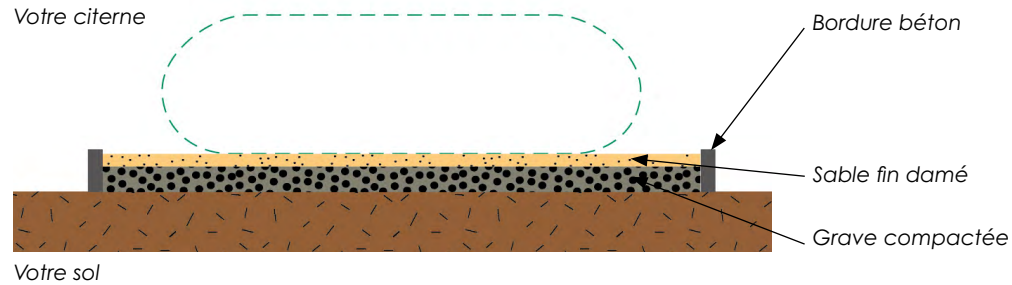

**Il est formellement proscrit** de poser votre citerne souple sur un lit de sable damé directement sur votre terrain, sous risque d'érosion de celui-ci.

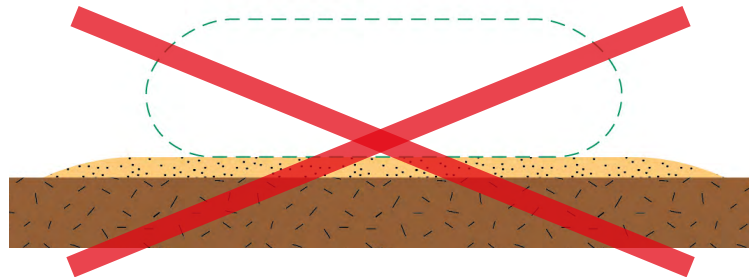

**NB : Pour vérifier la conformité de votre plateforme, rendez-vous p.23.**

**!** En cas de doute, faites appel à un professionnel pour réaliser le terrassement de votre plateforme.

## SOMMAIRE

ETAPE 1 : PREPARATION DE LA PLATEFORME

**ETAPE 2 : POSE DE LA CITERNE SOUPLE**

ETAPE 3 : MONTAGE DES EQUIPEMENTS

ETAPE 4 : MISE EN ŒUVRE DE LA TRANCHEE

ETAPE 5 : VERIFICATION VISUELLE

Etape suivante  
 **POSE DE LA CITERNE SOUPLE**



## ETAPE 2 POSE DE LA CITERNE SOUPLE



Avant de dérouler votre citerne, consultez impérativement le plan de fabrication fourni avec votre citerne souple pour connaître le bon sens de déroulement (cf. plan de fabrication p.12).

Pour la pose de votre citerne, prévoir 1 personne tous les 3 mètres environ dans la longueur de la citerne (voir point 5).

**(1)** Vérifiez que la **plateforme d'accueil de la citerne souple est PARFAITEMENT propre et sans éléments perforants.**

**(2)** Réalisez votre **protection anti-végétation.**

Préparez 2 bandes de toile de paillage aux dimensions : **largeur** de 1,5 m minimum x **longueur** de la plateforme (a). Ainsi que 2 bandes de toile de paillage aux dimensions : **largeur** de 1,5 m minimum x **largeur** de la plateforme (b).

Déposez trois bandes découpées sur les côtés en laissant libre le côté recevant la colonne d'aspiration ou le poteau incendie (voir remblayage de la tranchée p. 21).

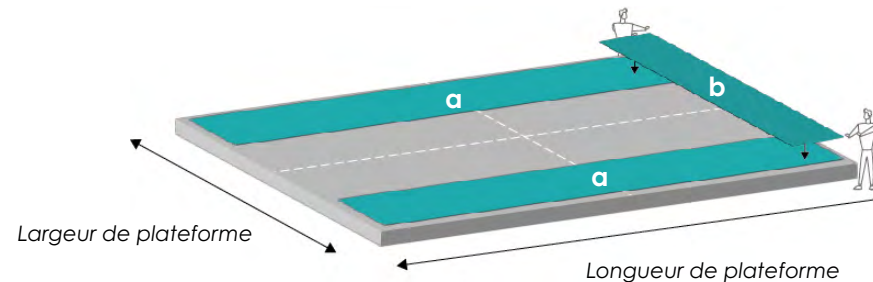

### SOMMAIRE

ETAPE 1 : PREPARATION  
DE LA PLATEFORME

**ETAPE 2 : POSE  
DE LA CITERNE SOUPLE**

ETAPE 3 : MONTAGE  
DES EQUIPEMENTS

ETAPE 4 : MISE EN ŒUVRE  
DE LA TRANCHEE

ETAPE 5 :  
VERIFICATION VISUELLE





- (2) Placez la citerne et sa palette de transport en la positionnant sur l'axe longitudinal à environ 1 mètre du bord de la plateforme, **croix jaune dans le sens de déroulement**.

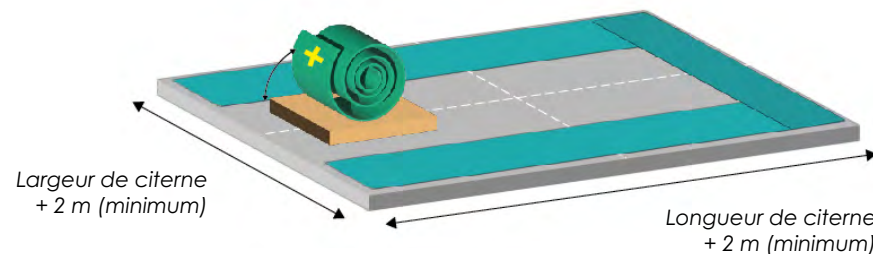

- (3) Déroulez **MANUELLEMENT** la citerne dans le sens de la longueur.  
**Par sécurité, NE PAS SE TENIR DEVANT la citerne lors du déroulement sous risque d'écrasement.**

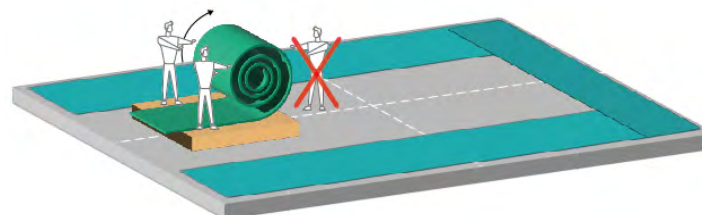

- (4) Une fois votre citerne déroulée, retirez la palette de transport **avec précaution** en soulevant la citerne.

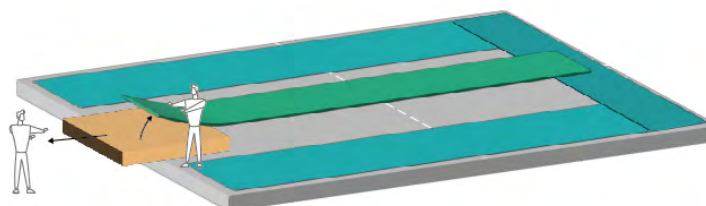

## SOMMAIRE

ETAPE 1 : PREPARATION  
DE LA PLATEFORME

**ETAPE 2 : POSE  
DE LA CITERNE SOUPLE**

ETAPE 3 : MONTAGE  
DES EQUIPEMENTS

ETAPE 4 : MISE EN ŒUVRE  
DE LA TRANCHEE

ETAPE 5 :  
VERIFICATION VISUELLE



- (5)** Dépliez la citerne dans le sens de la largeur en positionnant **une personne tous les 3 m environ**.

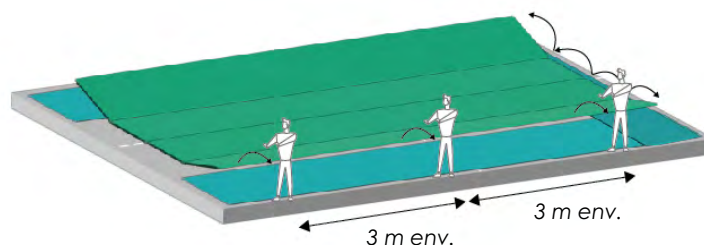

**NB :** Pour déplier, positionner et tendre la citerne, la synchronisation de vos mouvements est indispensable.

SOMMAIRE

ETAPE 1 : PREPARATION DE LA PLATEFORME

**ETAPE 2 : POSE DE LA CITERNE SOUPLE**

ETAPE 3 : MONTAGE DES EQUIPEMENTS

ETAPE 4 : MISE EN ŒUVRE DE LA TRANCHEE

ETAPE 5 : VERIFICATION VISUELLE

- (6)** Ajustez le positionnement de la citerne sur la plateforme.  
Pour déplacer la citerne sur la plateforme, **ne pas la traîner au sol**, générez un tapis d'air sous la citerne en soulevant au moins deux angles opposés et en secouant de bas en haut.

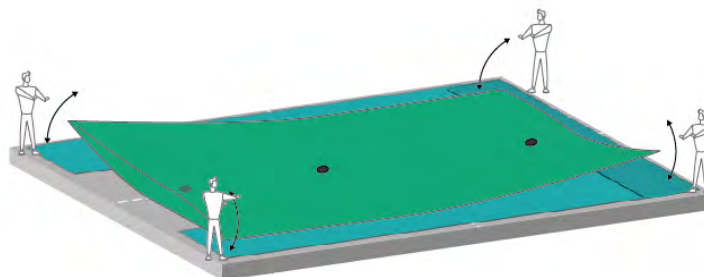

**NB :** Pour déplier, positionner et tendre la citerne, la synchronisation de vos mouvements est indispensable.



- (7)** Générez un léger tapis d'air et reculez d'un pas pour tendre votre citerne souple et supprimer les plis.



**NB :** Pour déplier, positionner et tendre la citerne, la synchronisation de vos mouvements est indispensable.

## SOMMAIRE

ETAPE 1 : PREPARATION DE LA PLATEFORME

**ETAPE 2 : POSE DE LA CITERNE SOUPLE**

ETAPE 3 : MONTAGE DES EQUIPEMENTS

ETAPE 4 : MISE EN ŒUVRE DE LA TRANCHEE

ETAPE 5 : VERIFICATION VISUELLE

- (8)** Repliez votre citerne souple sur environ 2,50 m minimum pour faire apparaître la bride inox située sous la citerne et marquer son emplacement.

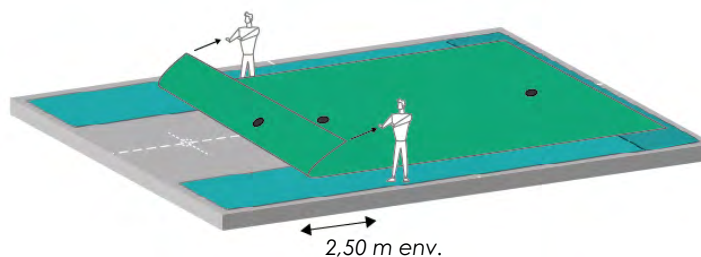

Etape suivante  
 **MONTAGE DES EQUIPEMENTS**



## ETAPE 3 MONTAGE DES EQUIPEMENTS

### Lecture du plan de fabrication

**!** Avant de procéder au positionnement de vos équipements, ABEKO vous recommande de repérer l'emplacement de vos équipements en vous aidant du plan de fabrication fourni avec votre citerne.

#### SOMMAIRE

ETAPE 1 : PREPARATION DE LA PLATEFORME

ETAPE 2 : POSE DE LA CITERNE SOUPLE

#### ETAPE 3 : MONTAGE DES EQUIPEMENTS

ETAPE 4 : MISE EN ŒUVRE DE LA TRANCHEE

ETAPE 5 : VERIFICATION VISUELLE

Référence de commande

Plan de votre citerne avec positionnement des équipements et dimensions

Liste des équipements avec repère couleur de positionnement

Informations sur votre citerne

**Client : ABEKO**  
Commande n° : 0000

**Type de citerne : INCENDIE HORS GEL**  
Volume : 120 m3  
Type de PVC : PVC 1300 gr/m2

04/09/2023

### INCHG-120

**abeko**

Longueur citerne  
1170

Largeur citerne  
888

Dimensions en cm  
Tolérance dimensionnelle +/- 1,5%

**X** Sens de déroulement citerne --->

**Pièces**

Libellé	Quantité	Type de position	Position
TROP PLEIN INOX DN50 - SAE+ (885)	1	■ dessus	TP.0

Ref	Libellé	Qté par pièce	Qté totale
1	RONDELLE INOX M8	8	8
11	BRIDE LIBRE INOX POUR BLOC DN50	1	1
2	ECROU INOX M8	8	8
3	CACHE ECROU M8 B=13	8	8
886	BLOC BRIDE INOX DN50 - F2"	1	1
882	CREPINE ACIER / INOX M2"	1	1

Libellé	Quantité	Type de position	Position
TRAPPE DE VISITE POLYPRO DN100 AVEC COUVERCLE A VISSER (104)	1	■ dessus	Ev.0

1/2

Indication du sens de déroulement de la citerne

Indication de positionnement de l'équipement

Plan de fabrication

Outils nécessaires pour le montage des équipements :



Clé à chaîne



Clé M8 (13"), M16 (24"),  
M20 (30")



Téflon

## 1) Positionnement des équipements sur le fond de la citerne

A l'aide du plan de fabrication, fixez le bloc bride anti-vortex sur le fond de votre citerne souple.

Une fois placé, ajoutez dans l'ordre : **les rondelles, les écrous et les cache-écrous.**

Fixez le collet à bride libre sur le bloc bride inox anti-vortex sans oublier le joint d'étanchéité.

Une fois placés, ajoutez dans l'ordre : **les vis, les rondelles et les écrous.**

**Le bon serrage des écrous assure l'étanchéité.**  
Serrez chaque écrou progressivement jusqu'au serrage complet de l'ensemble (un serrage en croix est recommandé).

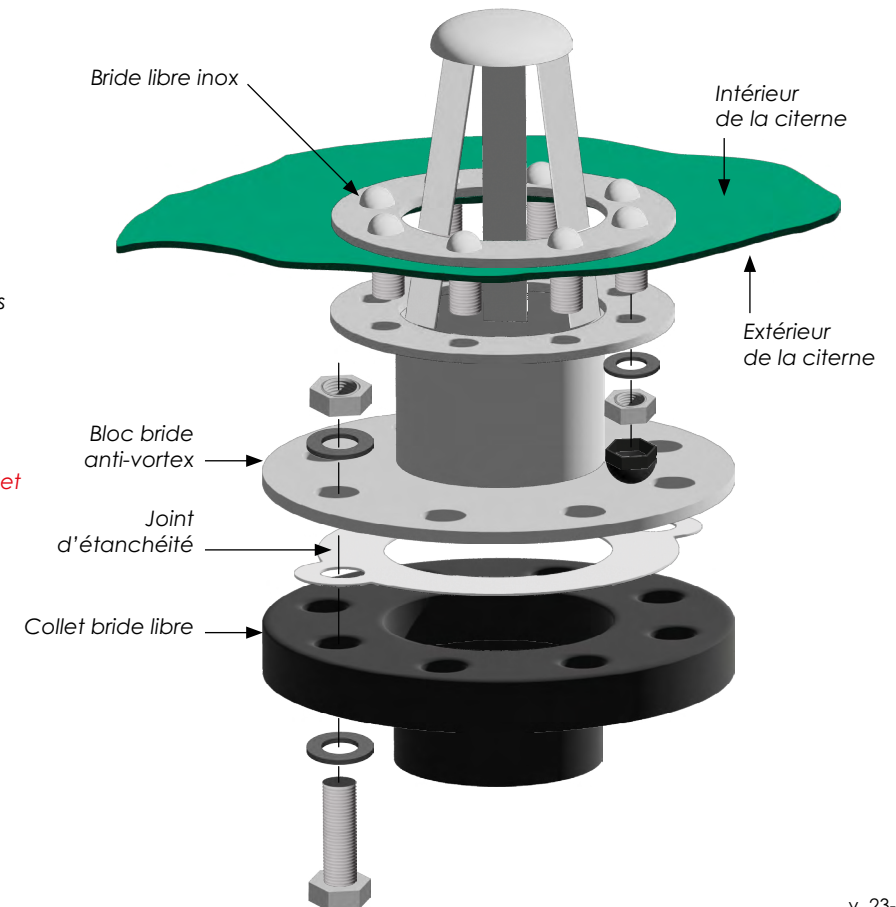

### SOMMAIRE

ETAPE 1 : PREPARATION DE LA PLATEFORME

ETAPE 2 : POSE DE LA CITERNE SOUPLE

### ETAPE 3 : MONTAGE DES EQUIPEMENTS

ETAPE 4 : MISE EN ŒUVRE DE LA TRANCHEE

ETAPE 5 : VERIFICATION VISUELLE



## (2) Positionnement des équipements sur le dessus la citerne

A l'aide du plan de fabrication, fixez la trappe de visite et le trop-plein SAE+ sur votre citerne souple.

Pour cela, positionnez l'équipement sur son emplacement et ajoutez dans l'ordre : **les rondelles, les écrous et les cache-écrous.**

Le bon **serrage des écrous assure l'étanchéité**, serrez chaque écrou progressivement jusqu'au serrage complet de l'ensemble (un serrage en croix est recommandé).

### SOMMAIRE

ETAPE 1 : PREPARATION  
DE LA PLATEFORME

ETAPE 2 : POSE  
DE LA CITERNE SOUPLE

**ETAPE 3 : MONTAGE  
DES EQUIPEMENTS**

ETAPE 4 : MISE EN ŒUVRE  
DE LA TRANCHEE

ETAPE 5 :  
VERIFICATION VISUELLE

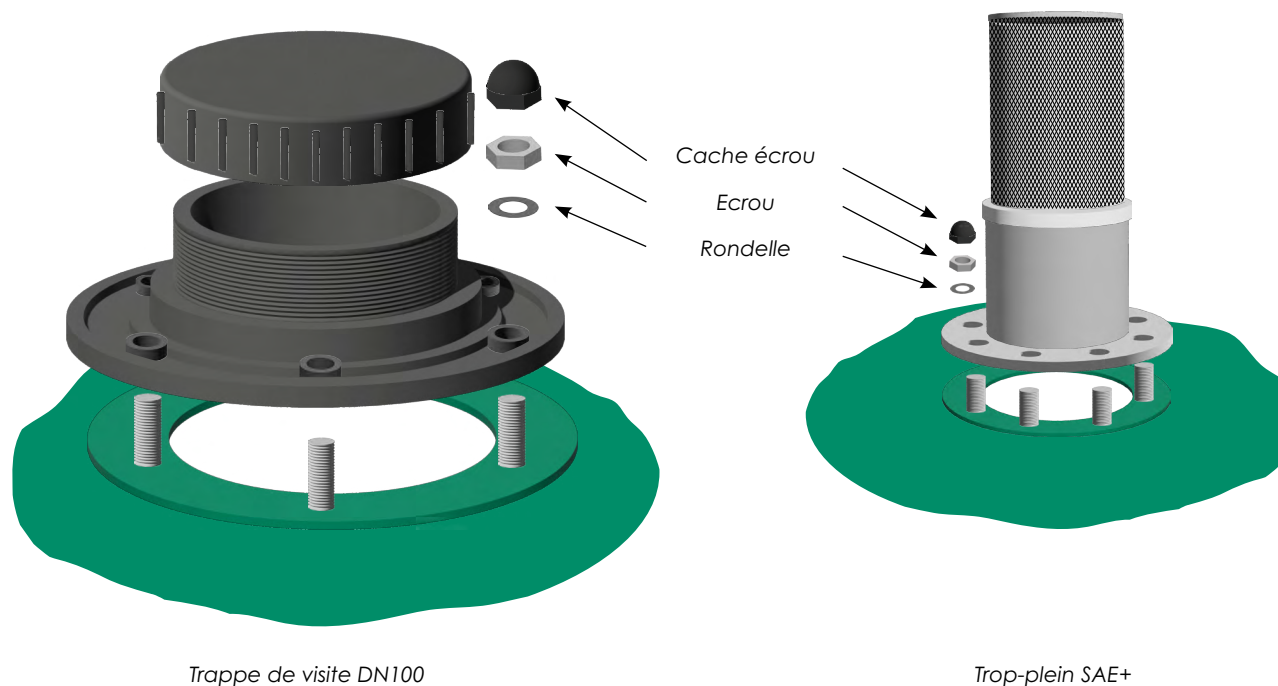

Etape suivante  
← MISE EN ŒUVRE DE LA TRANCHEE

## ETAPE 4 MISE EN ŒUVRE DE LA TRANCHEE

Avant d'installer la ligne d'aspiration enterrée de votre choix, **COLONNE INOX** ou **POTEAU BLEU**, voici les recommandations d'Abeko pour la réalisation de la tranchée.

**Attention, la profondeur de la tranchée varie selon la ligne d'aspiration choisie (voir p. 16 & 19).**

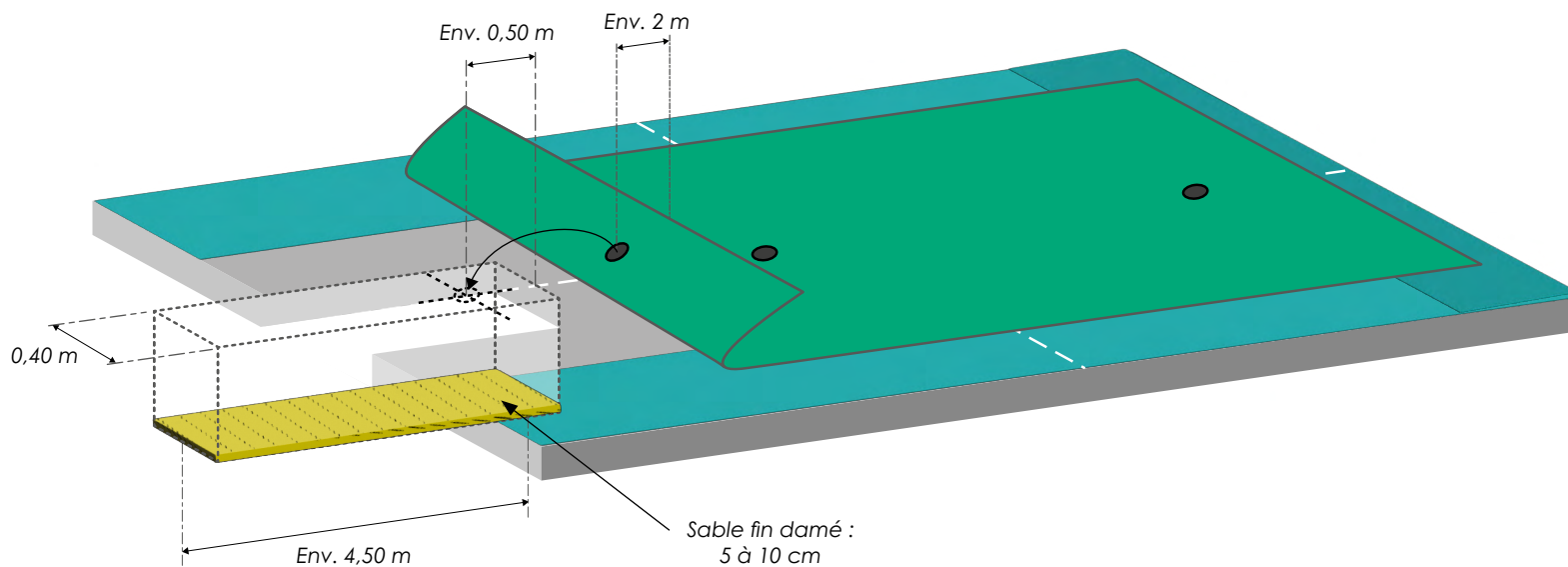

### SOMMAIRE

ETAPE 1 : PREPARATION  
DE LA PLATEFORME

ETAPE 2 : POSE  
DE LA CITERNE SOUPLE

ETAPE 3 : MONTAGE  
DES EQUIPEMENTS

**ETAPE 4 : MISE EN ŒUVRE  
DE LA TRANCHEE**

ETAPE 5 :  
VERIFICATION VISUELLE



## OPTION TRANCHEE POUR COLONNE INOX

Aspiration enterrée avec vanne de sectionnement obligatoire.

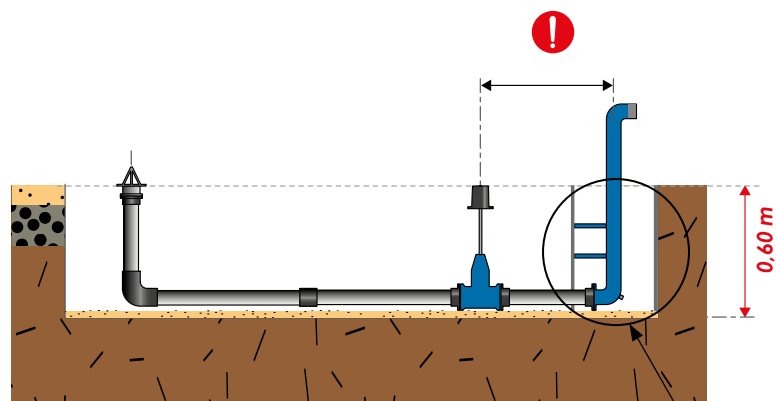

Regard sur fond de sable

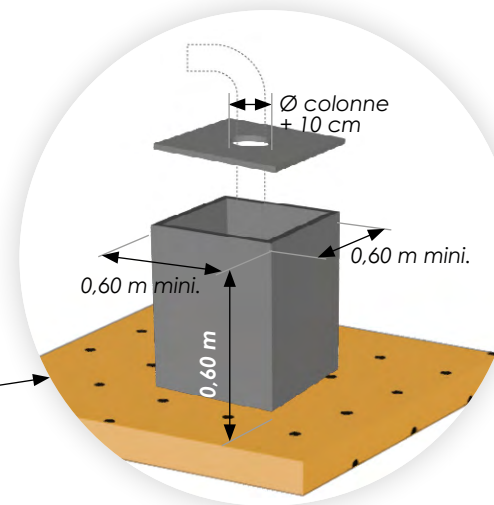

### SOMMAIRE

ETAPE 1 : PREPARATION DE LA PLATEFORME

ETAPE 2 : POSE DE LA CITERNE SOUPLE

ETAPE 3 : MONTAGE DES EQUIPEMENTS

**ETAPE 4 : MISE EN ŒUVRE DE LA TRANCHEE**

ETAPE 5 : VERIFICATION VISUELLE



La réglementation impose une distance de 50 cm à 1 m entre la colonne et la vanne de sectionnement.

**NB :** La pose d'un regard sur fond de sable est **OBLIGATOIRE** pour une ligne d'aspiration avec une colonne Inox.







Avant d'assembler les éléments entre eux et pour une meilleure étanchéité ainsi qu'un meilleur maintien entre un tube et un collet bride libre ou un tube et un raccord :

1. dégraissez et poncez l'extérieur du tube et dégraissez et poncez l'intérieur du raccord et/ou du collet bride libre,
2. enduisez largement le tube et l'intérieur du raccord et/ou du collet bride libre de colle spéciale PVC pression (l'excès de colle doit ressortir après emboîtement).

Vérifiez les précautions d'emploi indiquées sur l'emballage de votre colle PVC : température d'application, temps de séchage...

Position finale de la ligne d'aspiration

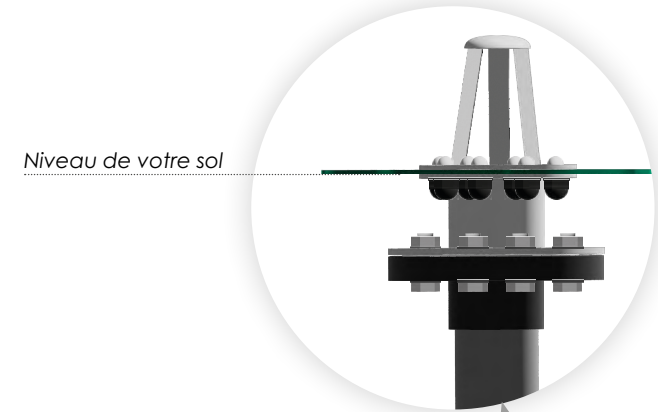

...Avec vanne de sectionnement

SOMMAIRE

ETAPE 1 : PREPARATION DE LA PLATEFORME

ETAPE 2 : POSE DE LA CITERNE SOUPLE

ETAPE 3 : MONTAGE DES EQUIPEMENTS

**ETAPE 4 : MISE EN ŒUVRE DE LA TRANCHEE**

ETAPE 5 : VERIFICATION VISUELLE

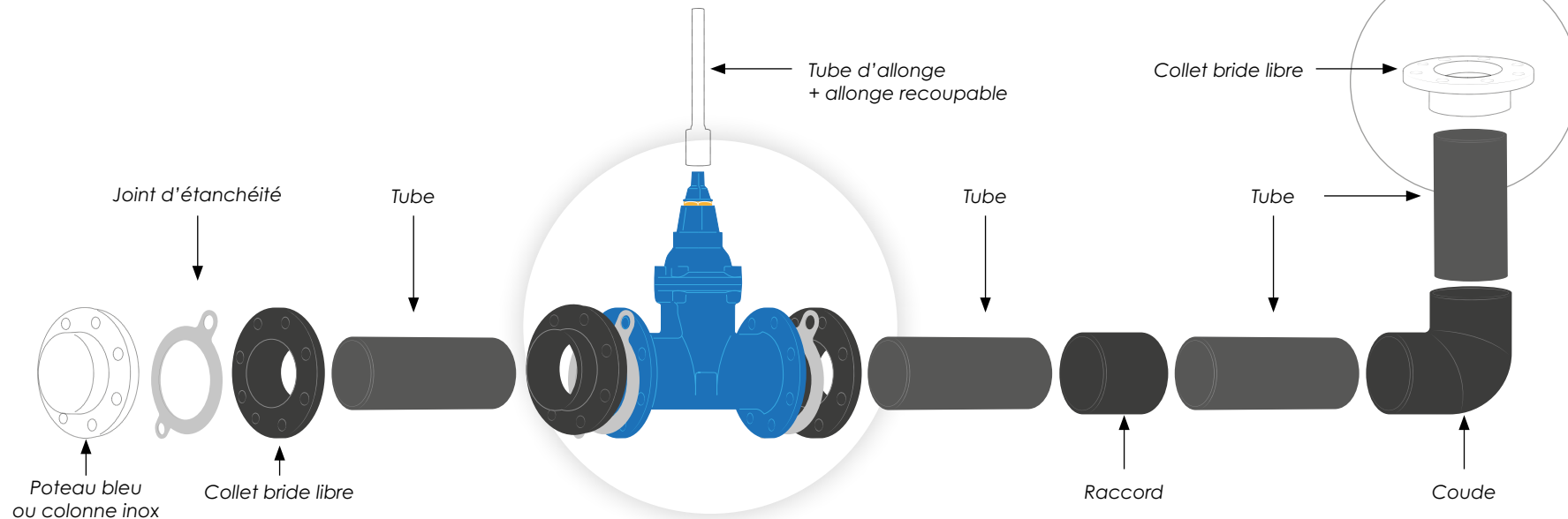

### Assemblage d'un collet bride libre, d'un joint et de la vanne de sectionnement

Positionnez les éléments comme indiqué sur le schéma suivant et les assembler avec les vis à tête hexagonale, rondelles et écrous fournis.

Le bon **serrage des écrous assure l'étanchéité**. Serrez chaque écrou progressivement jusqu'au serrage complet de l'ensemble (un serrage en croix est recommandé).

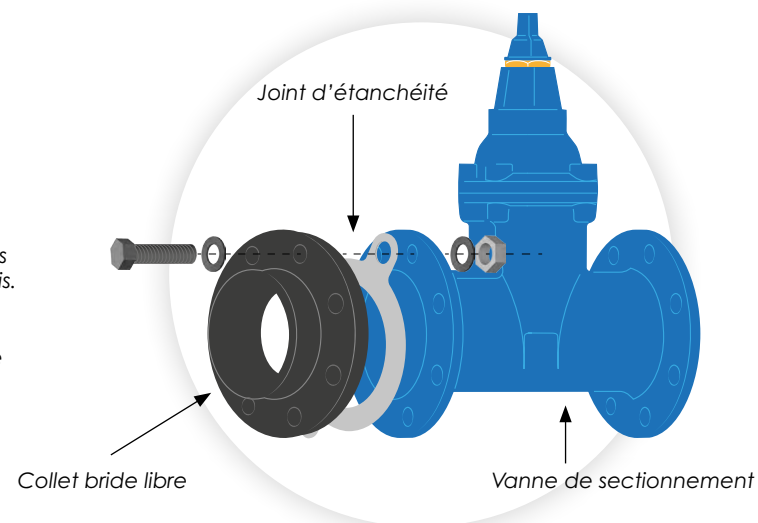

#### SOMMAIRE

ETAPE 1 : PREPARATION DE LA PLATEFORME

ETAPE 2 : POSE DE LA CITERNE SOUPLE

ETAPE 3 : MONTAGE DES EQUIPEMENTS

**ETAPE 4 : MISE EN ŒUVRE DE LA TRANCHEE**

ETAPE 5 : VERIFICATION VISUELLE

### Mise en place du tube d'allonge avec allonge recoupable

**(1)** Retirez la pastille de couleur à l'aide d'un tournevis plat.

**(2)** Insérez une clé 6 pans pour dévisser et retirer le carré de manœuvre d'origine.

**(3)** Installez ensuite le tube d'allonge et l'allonge recoupable fournis en suivant les étapes décrites en cliquant sur :



Installation  
**TUBE D'ALLONGE**

[cliquez ici !](#)

## OPTION TRANCHEE POUR POTEAU BLEU D'ASPIRATION

Aspiration enterrée sans vanne de sectionnement.

Aspiration enterrée avec vanne de sectionnement (option).

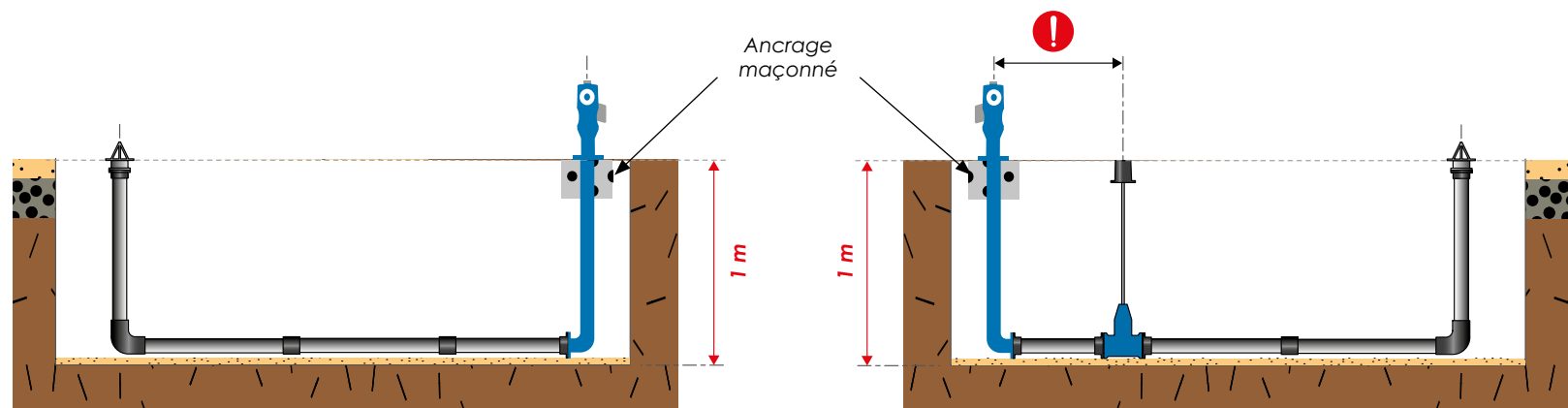

**NB :** Le poteau d'aspiration doit être maintenu au sol par un système d'ancrage maçonné de 30 cm d'épaisseur minimum et 20 cm minimum autour du poteau. Il ne doit pas empêcher la manœuvre du coffre si le poteau en est équipé ni la maintenance ultérieure en laissant l'accès libre à la bride intermédiaire du poteau.



La réglementation impose une distance de 50 cm à 1 m entre le poteau bleu et la vanne de sectionnement.

La vanne de sectionnement placée devant un poteau bleu doit être ouverte en permanence.

### SOMMAIRE

ETAPE 1 : PREPARATION DE LA PLATEFORME

ETAPE 2 : POSE DE LA CITERNE SOUPLE

ETAPE 3 : MONTAGE DES EQUIPEMENTS

**ETAPE 4 : MISE EN ŒUVRE DE LA TRANCHEE**

ETAPE 5 : VERIFICATION VISUELLE





Avant d'assembler les éléments entre eux et pour une meilleure étanchéité ainsi qu'un meilleur maintien entre un tube et un collet bride libre ou un tube et un raccord :

1. dégraissez et poncez l'extérieur du tube et dégraissez et poncez l'intérieur du raccord et/ou du collet bride libre,
2. enduisez largement le tube et l'intérieur du raccord et/ou du collet bride libre de colle spéciale PVC pression (l'excès de colle doit ressortir après emboîtement).

Vérifiez les précautions d'emploi indiquées sur l'emballage de votre colle PVC : température d'application, temps de séchage...

Position finale de la ligne d'aspiration

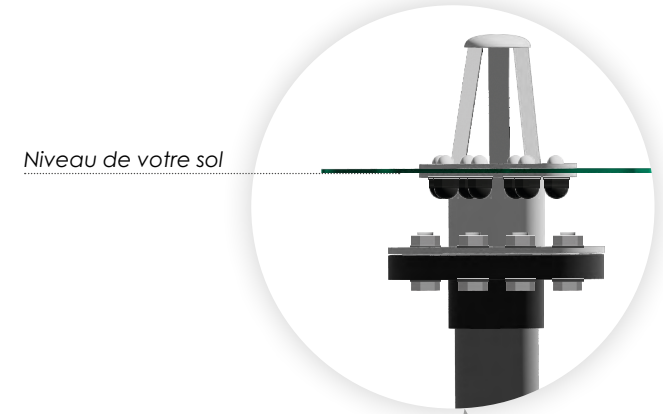

### Assemblage d'une ligne d'aspiration...

...Sans vanne de sectionnement (ne concerne que le poteau bleu)

#### SOMMAIRE

ETAPE 1 : PREPARATION DE LA PLATEFORME

ETAPE 2 : POSE DE LA CITERNE SOUPLE

ETAPE 3 : MONTAGE DES EQUIPEMENTS

**ETAPE 4 : MISE EN ŒUVRE DE LA TRANCHEE**

ETAPE 5 : VERIFICATION VISUELLE

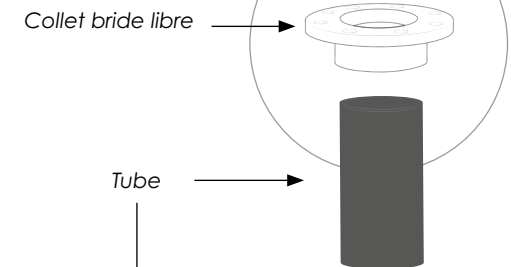
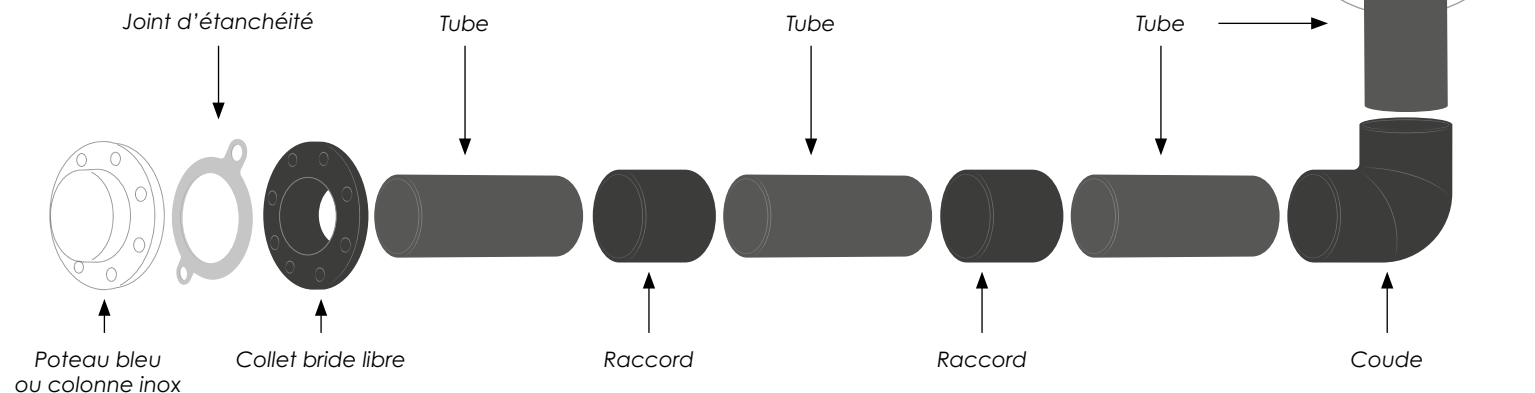

## Remblayage de la tranchée

- 1) Installez la ligne d'aspiration dans la tranchée et dépliez partiellement la citerne souple afin de positionner et fixer le bloc bride anti-vortex et le manchon sur le tube.

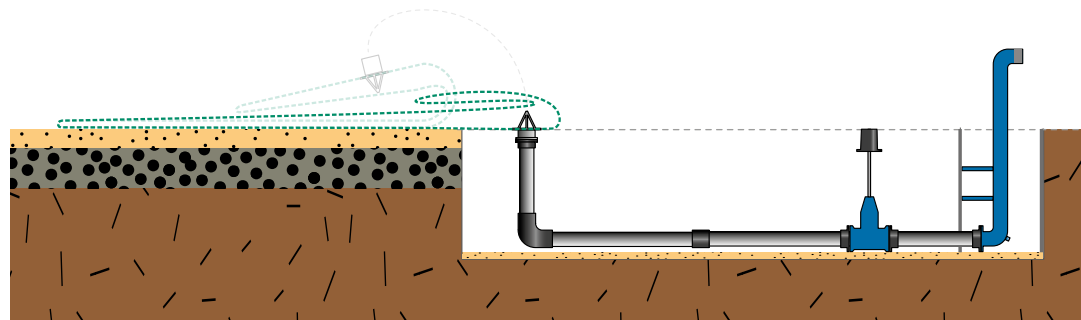

- 2) Après fixation, effectuez le remblayage de la tranchée.  
Pour cela, **PRÉFÉREZ LE REMBLAYAGE MANUEL**, sous risque d'endommager la ligne d'aspiration nouvellement installée et votre citerne souple.  
Une fois le remblayage effectué, déposez la dernière bande de paillage sur le côté encore libre de la plateforme.

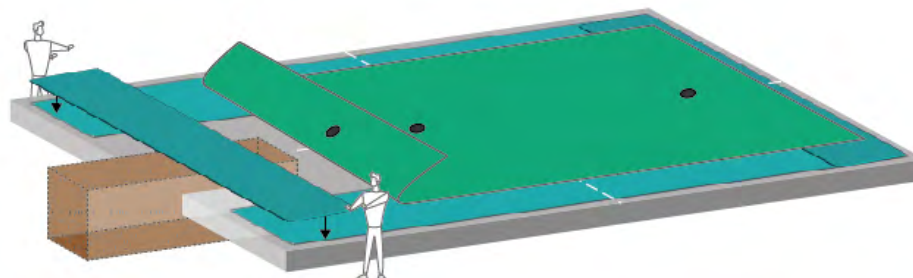

## SOMMAIRE

ETAPE 1 : PREPARATION  
DE LA PLATEFORME

ETAPE 2 : POSE  
DE LA CITERNE SOUPLE

ETAPE 3 : MONTAGE  
DES EQUIPEMENTS

**ETAPE 4 : MISE EN ŒUVRE  
DE LA TRANCHEE**

ETAPE 5 :  
VERIFICATION VISUELLE



- (3)** Ensuite, dépliez totalement votre citerne sur toute sa longueur.

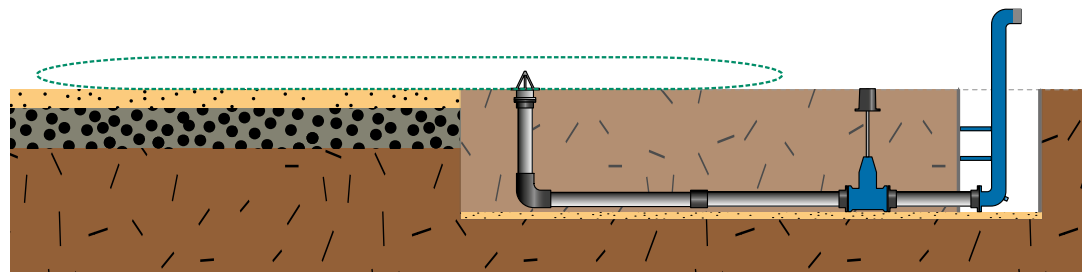

SOMMAIRE

ETAPE 1 : PREPARATION  
DE LA PLATEFORME

ETAPE 2 : POSE  
DE LA CITERNE SOUPLE

ETAPE 3 : MONTAGE  
DES EQUIPEMENTS

**ETAPE 4 : MISE EN ŒUVRE  
DE LA TRANCHEE**

ETAPE 5 :  
VERIFICATION VISUELLE

**!** Avant de procéder au remplissage de votre citerne souple, veillez à :  
Ne jamais obstruer le trop-plein,  
Ne pas réduire le diamètre du trop-plein,  
Ne jamais remplir la citerne par le trop-plein.

- (4)** Remplissez votre citerne par la colonne inox, le poteau bleu ou par la trappe de visite, en y insérant un tuyau souple et **sans embout**.  
**Stoppez le remplissage de la citerne lorsqu'elle déborde au trop-plein SAE+.**

**NB : La hauteur indiquée sur votre citerne est la hauteur MAXIMALE à ne pas dépasser, CE N'EST PAS LA HAUTEUR À ATTEINDRE.**

Etape suivante  
**← VERIFICATION VISUELLE**



ETAPE 5  
**VERIFICATION VISUELLE**  
DE LA CITERNE APRES REMPLISSAGE

Un **examen visuel**, dans la largeur et la longueur, **suffit à vérifier** que votre citerne souple ABEKO est installée correctement.

Installation **CONFORME** si...

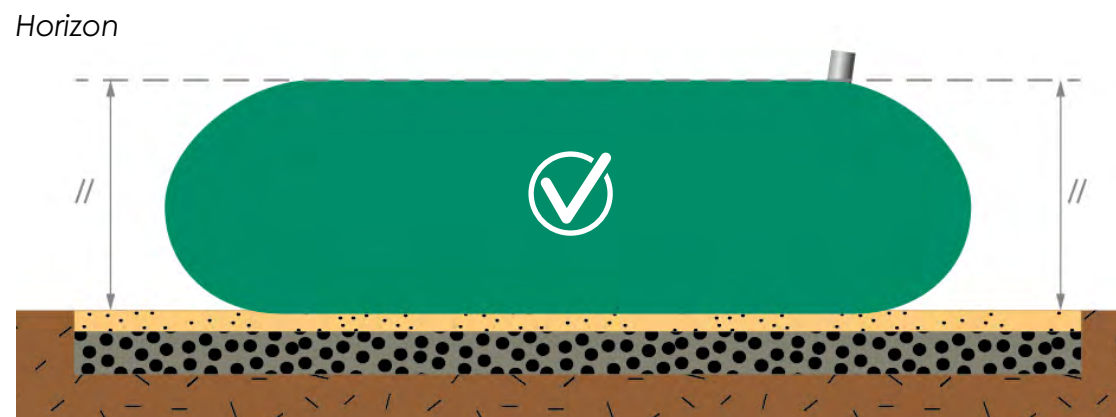

- Dessus et fond parallèles
- Arrondi des flancs identiques
- L'écoulement du trop-plein ne perdure pas dans le temps

→ Plateforme **PARFAITEMENT** plane, horizontale et stable

SOMMAIRE

ETAPE 1 : PREPARATION DE LA PLATEFORME

ETAPE 2 : POSE DE LA CITERNE SOUPLE

ETAPE 3 : MONTAGE DES EQUIPEMENTS

ETAPE 4 : MISE EN ŒUVRE DE LA TRANCHEE

**ETAPE 5 : VERIFICATION VISUELLE**



**Installation NON CONFORME si...**

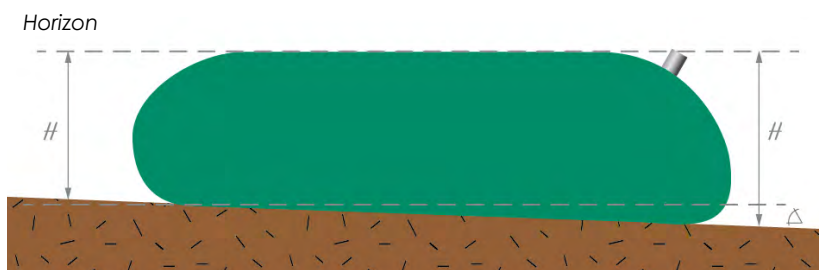

- Plateforme NON plane et/ou NON horizontale
- Risque de "roulage"
- Citerne en surcharge

- Dessus et fond non parallèles
- Arrondi des flancs différents

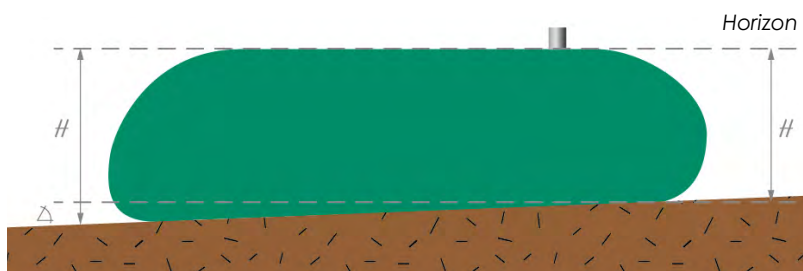

- Plateforme NON plane et/ou NON horizontale
- Risque de "roulage"
- Volume nominal non atteint

- Dessus et fond non parallèles
- Arrondi des flancs différents

SOMMAIRE

ETAPE 1 : PREPARATION DE LA PLATEFORME

ETAPE 2 : POSE DE LA CITERNE SOUPLE

ETAPE 3 : MONTAGE DES EQUIPEMENTS

ETAPE 4 : MISE EN ŒUVRE DE LA TRANCHEE

**ETAPE 5 : VERIFICATION VISUELLE**





**Installation NON CONFORME si...**

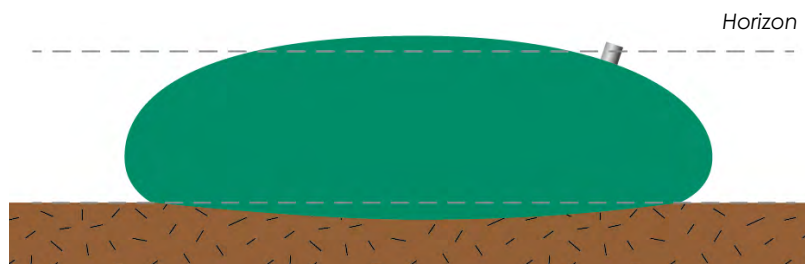

- **Dessus non plat**

- ➔ **Plateforme creusée, non plane**
- ➔ **Citerne en surcharge**

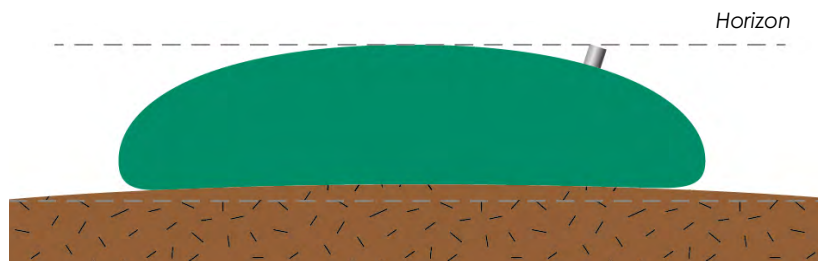

- **Dessus non plat**

- ➔ **Plateforme bombée**
- ➔ **Volume nominal non atteint**

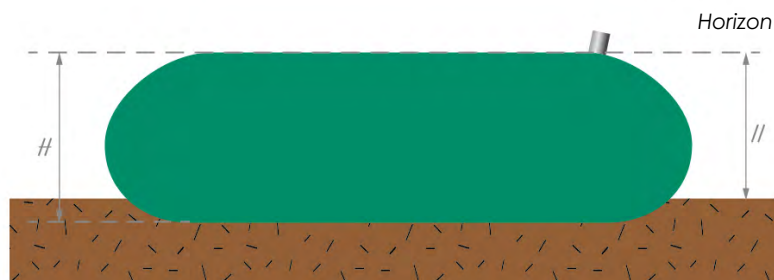

- **Durée d'écoulement du trop-plein anormale**

- ➔ **Plateforme affaissée, non stabilisée**
- ➔ **Volume nominal non atteint**

SOMMAIRE

ETAPE 1 : PREPARATION  
DE LA PLATEFORME

ETAPE 2 : POSE  
DE LA CITERNE SOUPLE

ETAPE 3 : MONTAGE  
DES EQUIPEMENTS

ETAPE 4 : MISE EN ŒUVRE  
DE LA TRANCHEE

**ETAPE 5 :**  
**VERIFICATION VISUELLE**





# abeko

## RESERVE INCENDIE

ZA Eraudière  
11 rue Florence Arthaud  
85170 Dompierre sur yon

**Tél. 02 51 47 38 91**

[abeko@sarl-abeko.fr](mailto:abeko@sarl-abeko.fr)

En savoir plus

[abeko.fr](http://abeko.fr)



cliquez ici !

Notre boutique en ligne

[citernesouplepascher.fr](http://citernesouplepascher.fr)



cliquez ici !